



- CAJA DE CONEXIÓN EN ABS
- GRADO DE PROTECCIÓN IP67
- TEMPERATURA DE TRABAJO: -20 °C +60 °C
- CÓNEXION DE CÉLULAS DE CARGA DE 4/6 HILOS

DESCRIPCIÓN	CÓDIGO
PLACA ECUALIZADORA	
 <p>Conexión hasta 4 células de carga.</p> <ul style="list-style-type: none"> ■ 4+1 prensacables de poliamida M16x1.5 - tapones. ■ 4+1 conexiones de PVC para funda. 	<p>CE41N CE41NR</p>
 <p>Conexión hasta 8 células de carga. Dispositivo de protección contra rayos y descargas eléctricas. Borne de puesta a tierra.</p> <ul style="list-style-type: none"> ■ 8+2 prensacables de poliamida M16x1.5 - tapones. ■ 8+2 conexiones de PVC para funda. 	<p>CE81PN CE81PNR</p>
PLACA PARA CONEXIÓN PARALELA	
 <p>Conexión hasta 4 células de carga.</p>	<p>CIP67N</p>
 <p>Conexión hasta 4 células de carga.</p> <ul style="list-style-type: none"> ■ 4+1 prensacables de poliamida M16x1.5 - tapones. ■ 4+1 conexiones de PVC para funda. 	<p>C41N C41NR</p>

CERTIFICACIONES

- ERC** En cumplimiento con las normas de los Unión Aduanera de Eurasia
- UK** Equivalente a la marca CE en el Reino Unido

DIMENSIONES (mm)

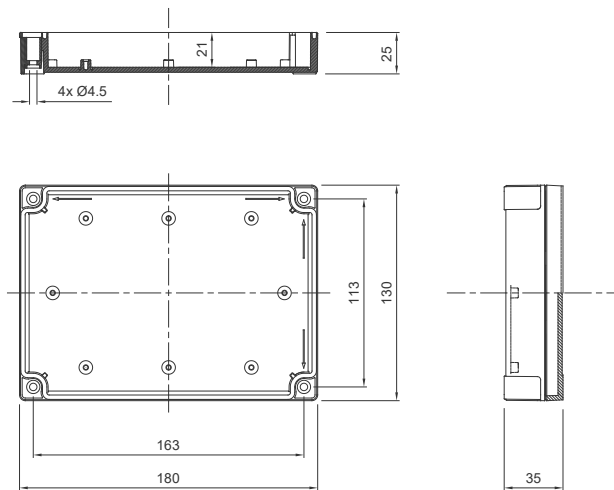

CONEXIONES ELÉCTRICAS

PARA CONECTARSE AL INSTRUMENTO UTILIZAR:

- Conexión de 4 hilos: cable blindado de 4 conductores sección mínima 0.5 mm².
- Conexión de 6 hilos: cable blindado de 6 conductores sección mínima 0.2 mm².

CE41N - CE41NR

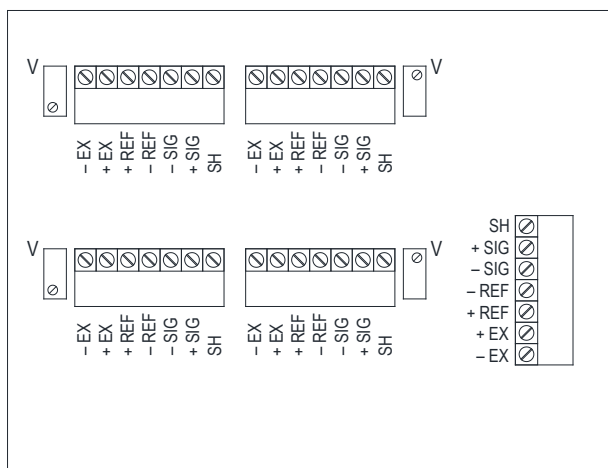

CONEXIÓN A CÉLULAS DE CARGA A 6 HILOS

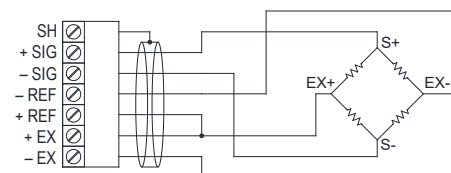

CONEXIÓN A CÉLULAS DE CARGA A 4 HILOS

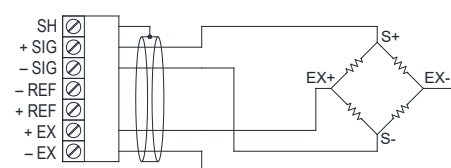

CABLE DE SALIDA A 4 HILOS CON CÉLULAS A 4 HILOS

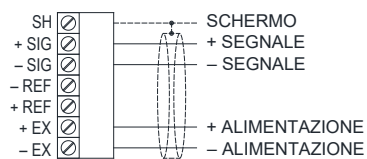

CABLE DE SALIDA A 6 HILOS CON CÉLULAS A 6 HILOS

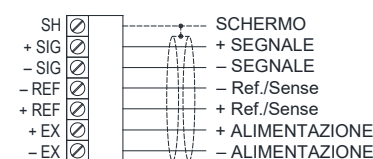

CABLE DE SALIDA A 6 HILOS CON CÉLULAS A 4 HILOS

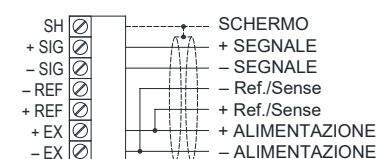

CONEXIONES ELÉCTRICAS

CE81PN - CE81PNR

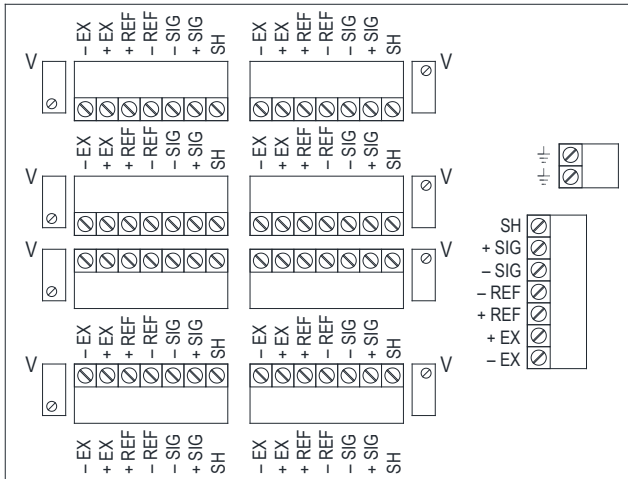

CONEXIÓN A CÉLULAS DE CARGA A 6 HILOS

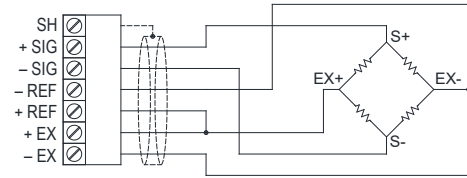

CONEXIÓN A CÉLULAS DE CARGA A 4 HILOS

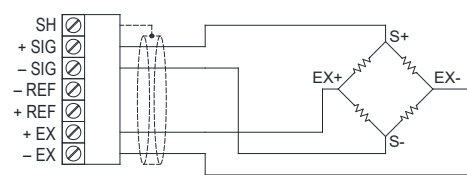

CABLE DE SALIDA A 4 HILOS CON CÉLULAS A 4 HILOS

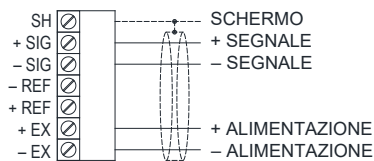

CABLE DE SALIDA A 6 HILOS CON CÉLULAS A 6 HILOS

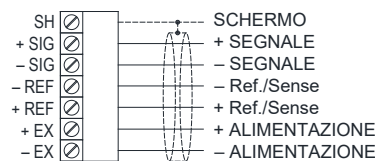

CABLE DE SALIDA A 6 HILOS CON CÉLULAS A 4 HILOS

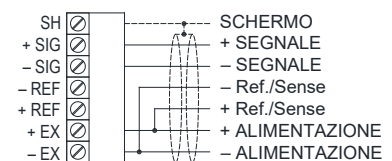

CONEXIONES ELÉCTRICAS

CIP67N - C41N - C41NR

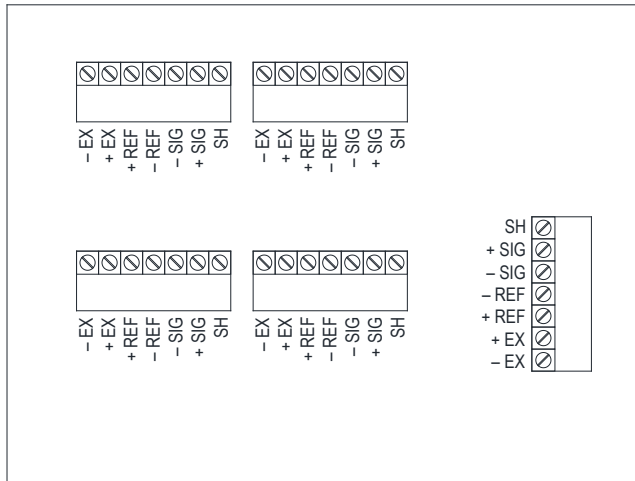

CONEXIÓN A CÉLULAS DE CARGA A 6 HILOS

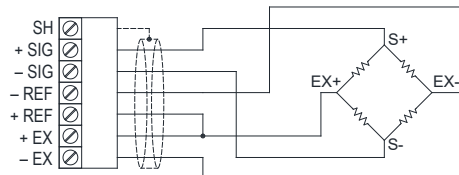

CONEXIÓN A CÉLULAS DE CARGA A 4 HILOS

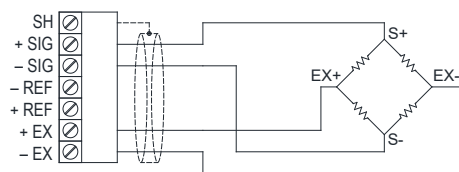

CABLE DE SALIDA A 4 HILOS CON CÉLULAS A 4 HILOS

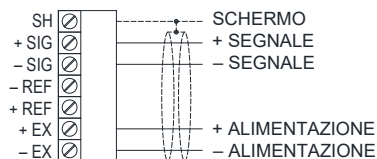

CABLE DE SALIDA A 6 HILOS CON CÉLULAS A 6 HILOS

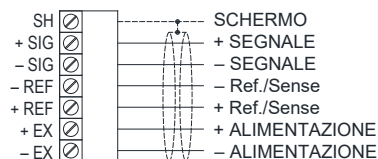

CABLE DE SALIDA A 6 HILOS CON CÉLULAS A 4 HILOS

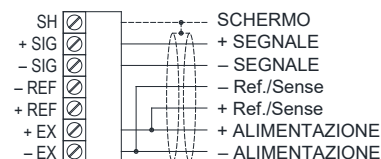

PROCESO DE ECUALIZACIÓN

ATENCIÓN!

- Para células de carga con sensibilidad de 2 mV/V, la diferencia entre las sensibilidades no debe ser superior a 0.1 mV.
Para células de carga con sensibilidad de 3 mV/V, la diferencia entre las sensibilidades no debe ser superior a 0.15 mV.
- La placa está equipada con un potenciómetro de 50 Ω para cada célula de carga.

PROCESO CON MEDIDOR (escala en mV y VDC):

Ejemplo con 4 células de carga y un peso muestra de 978 kg:

1. Comprobar que el valor de tensión medido en el punto de prueba V es 0 mV; eventualmente ajustar los potenciómetros hasta obtener el valor correcto.
2. Posicionar el peso muestra en correspondencia con cada célula de carga, tomando nota cada vez del peso indicado en la pantalla.
Ejemplo: 1008 kg, 998 kg, 973 kg y 985 kg.
3. Medir la tensión de alimentación entre los bornes +EX y -EX.
Ejemplo: 4.87 VDC.
4. Ajustar los potenciómetros relativos a los valores de peso más altos, dejando inalterado el valor mas bajo; el valor mV que debe ser medido en los puntos de prueba correspondientes es dado por la siguiente fórmula:
$$[(\text{valor célula por ajustar} - \text{valor célula mas bajo}) \div \text{valor célula mas bajo}] \times \text{valor tensión de alimentación} \times 1000$$
$$[(1008 - 973) \div 973] \times 4.87 \times 1000 = 175 \text{ mV}$$
$$[(998 - 973) \div 973] \times 4.87 \times 1000 = 125 \text{ mV}$$
$$[(985 - 973) \div 973] \times 4.87 \times 1000 = 60 \text{ mV}$$
5. Ajustar los potenciómetros de las tres células de carga hasta obtener respectivamente los siguientes valores:
175 mV, 125 mV, 60 mV
6. Posicionar el peso muestra en correspondencia de cada célula de carga; ahora la pantalla debe indicar el mismo valor de peso.
7. Retirar el peso de muestra y poner a cero la tara, después posicionar el peso muestra en el centro y calibrar el instrumento (vease el manual de uso del instrumento).

PROCESO SIN MEDIDOR:

Ejemplo con 4 células de carga y un peso muestra de 978 kg:

1. Girar el tornillo de todos los potenciómetros en sentido antihorario ponéndolos a 0 Ω.
2. Posicionar el peso muestra en correspondencia de la célula de carga CL1 y tomar nota del valor visualizado en la pantalla; repetir la operación en correspondencia de cada una de las células de carga.
Ejemplo: CL1 = 1008 kg CL2 = 998 kg
CL3 = 973 kg CL4 = 985 kg
3. Ajustar los potenciómetros correspondientes a los valores de peso más altos (W1, W2, W3), sin tocar el correspondiente al valor más bajo (W3).
4. Posicionar el peso muestra en correspondencia de la célula de carga CL1, ajustar el potenciómetro W1 para cambiar el valor visualizado en la pantalla de 1008 kg a 973 kg.
5. Posicionar el peso muestra en correspondencia de la célula de carga CL2; ajusta rel potenciómetro W2 para cambiar el valor visualizado en la pantalla de 998 kg a 973 kg.
6. Posicionar el peso muestra en correspondencia de la célula de carga CL4; ajustar el potenciómetro W4 para cambiar el valor mostrado en la pantalla de 985 kg a 973 kg.
7. Posicionar el peso muestra en correspondencia de la célula de carga CL3 y tomar nota del valor visualizado en la pantalla, por ejemplo 966 kg.
8. Posicionar el peso muestra en correspondencia de CL1 y ajustar el potenciómetro W1 hasta visualizar 966 kg.
9. Posicionar el peso muestra en correspondencia de CL2 y ajustar el potenciómetro W2 hasta visualizar 966 kg.
10. Posicionar el peso muestra en correspondencia de CL4 y ajustar el potenciómetro W4 hasta visualizar 966 kg.
11. Posicione el peso muestra en correspondencia de CL3 y tomar nota del valor visualizado en la pantalla, por ejemplo 962 kg.
12. Repetir el proceso varias veces hasta visualizar en la pantalla el mismo valor de peso para las cuatro células.
13. Retirar el peso muestra y poner a cero la tara, después posicionar el peso muestra en el centro y calibrar el instrumento (vease el manual de uso del instrumento).