

CAJAS DE CONEXIÓN ATEX/IECEX

LAUMAS®



ACERO INOXIDABLE AISI 304

 II 1G Ex ia IIC T4
II 1D Ex ta IIIC T85°C

-20 °C ≤ Tamb +60 °C
-20 °C ≤ Tamb +60 °C



- CAJA DE CONEXIÓN EN ACERO INOXIDABLE AISI 304
- GRADO DE PROTECCIÓN IP67
- CÓNEXION DE CÉLULAS DE CARGA DE 4/6 HILOS
- BORNE DE PUESTA A TIERRA

	DESCRIPCIÓN	CÓDIGO
PLACA ECUALIZADORA		
	<ul style="list-style-type: none">■ Conexión hasta 4 células de carga.■ 4+1 prensacables de poliamida M16x1.5 - tapones.	CE41ATEX
	<ul style="list-style-type: none">■ Conexión hasta 8 células de carga.■ 8+1 prensacables de poliamida M16x1.5 - tapones.	CE81ATEX
	<ul style="list-style-type: none">■ Conexión hasta 4 células de carga.■ 4+1 prensacables de poliamida M12x1.5 - tapones.	CE41PATEX

CERTIFICACIONES

  ATEX/IECEX (zonas 1-21)

 En cumplimiento con las normas de los Unión Aduanera de Eurasia

 Equivalente a la marca CE en el Reino Unido

CERTIFICACIONES BAJO PEDIDO

 En cumplimiento con las normas de los Unión Aduanera de Eurasia para uso en atmósferas potencialmente explosivas

 En cumplimiento con las normas del mercado chino para uso en atmósferas potencialmente explosivas

INSTALACIÓN Y MANTENIMIENTO

- Conectar las cajas de conexión a la red de tierra.
- Utilizar cables con sección adecuada de conformidad con la norma técnica EN60079-14:2014.
- Para cajas de conexión instaladas en zonas peligrosas utilizar las barreras certificadas ATEX Ex ia colocadas en un área segura.
- Limpiar periódicamente la superficie de las cajas de conexión con un paño húmedo para evitar la acumulación de polvo.
- Reemplazar la membrana del prensacable si está dañada para evitar que el gas o el polvo entren en la caja de conexión.

DIMENSIONES (mm)

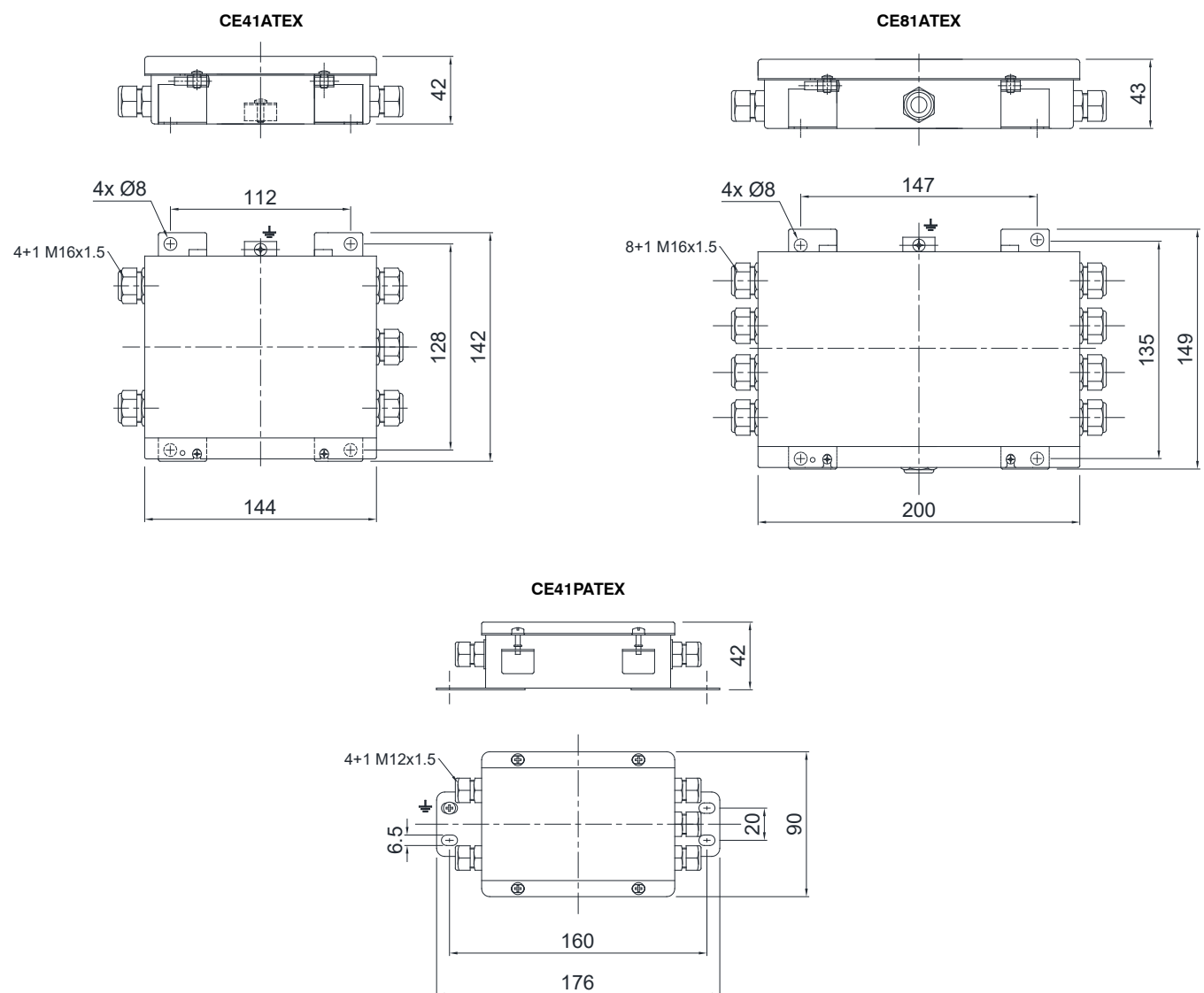

CONEXIONES ELÉCTRICAS

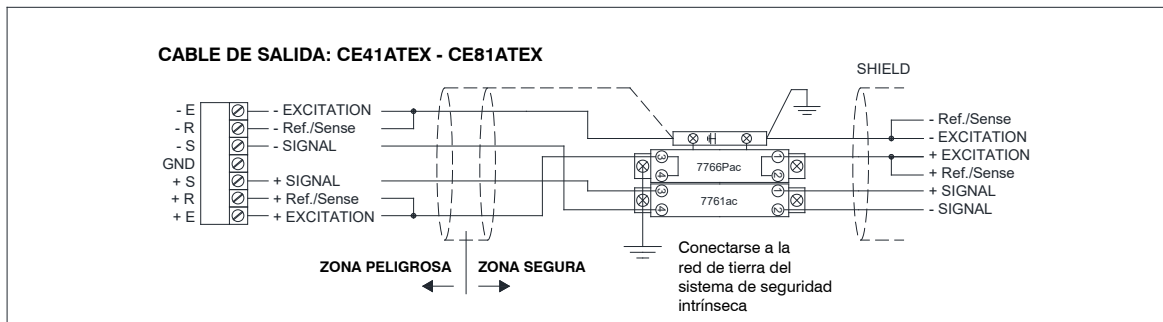

CE41ATEX

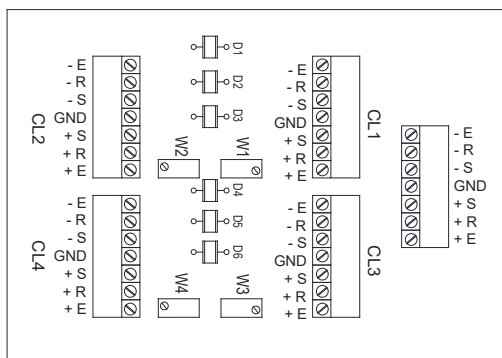

CE81ATEX

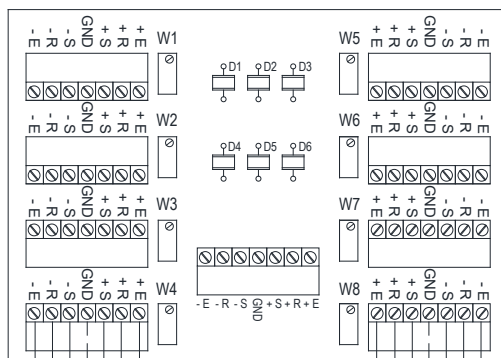

CONEXIÓN CÉLULAS DE 6 HILOS

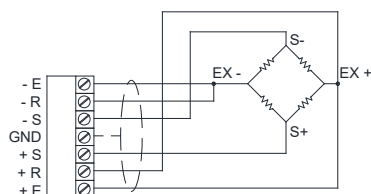

CONEXIÓN CÉLULAS DE 4 HILOS

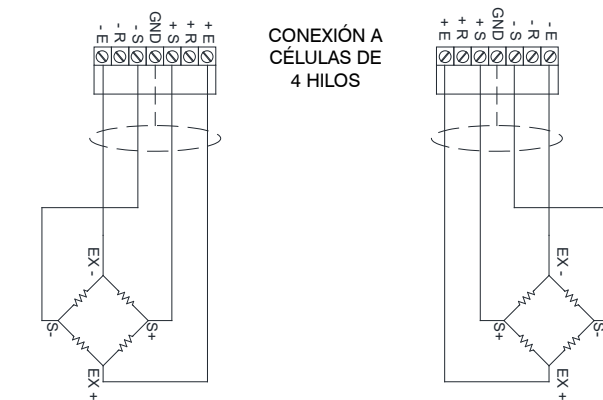
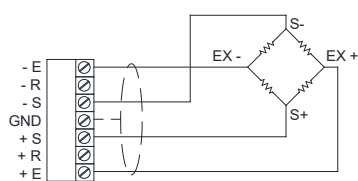

**CABLE DE SALIDA DE 4 HILOS
CON CÉLULA DE 4 HILOS**

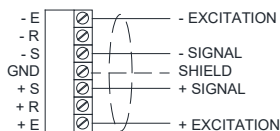

**CABLE DE SALIDA DE 6 HILOS
CON CÉLULA DE 6 HILOS**

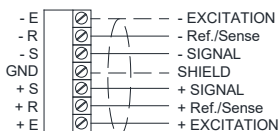

**CABLE DE SALIDA DE 6 HILOS
CON CÉLULA DE 4 HILOS**

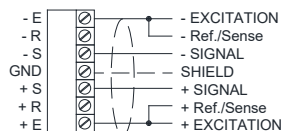

CONEXIONES ELÉCTRICAS

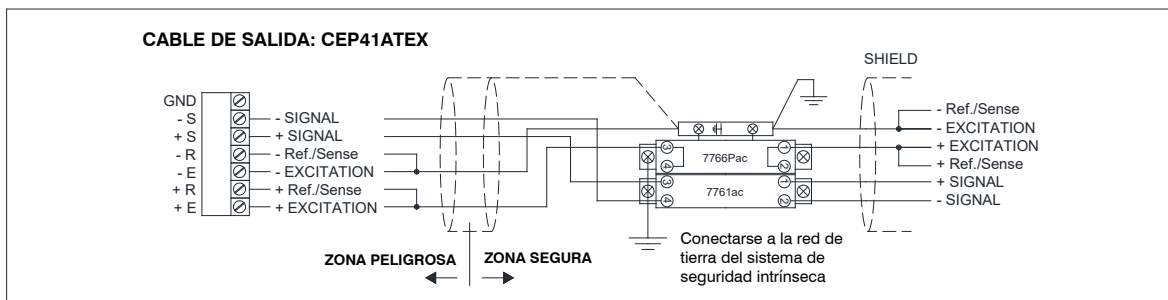

CE41PATEX

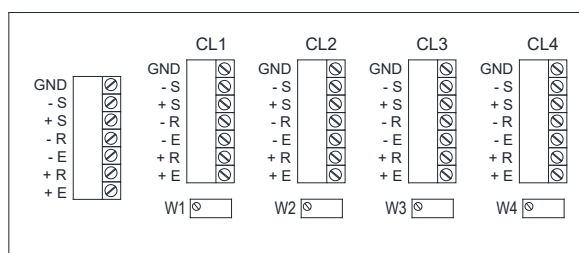

CONEXIÓN A CÉLULAS DE CARGA A 6 HILOS

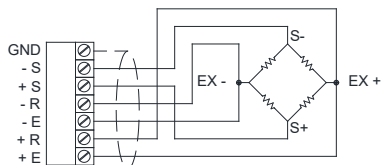

CONEXIÓN A CÉLULAS DE CARGA A 4 HILOS

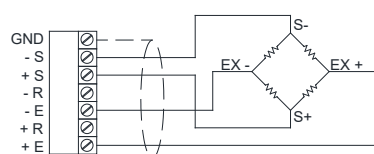

CABLE DE SALIDA A 4 HILOS CON CÉLULAS A 4 HILOS

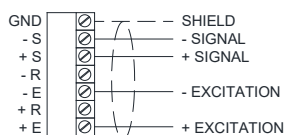

CABLE DE SALIDA A 6 HILOS CON CÉLULAS A 6 HILOS

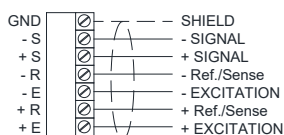

CABLE DE SALIDA A 6 HILOS CON CÉLULAS A 4 HILOS

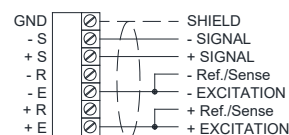

PROCESO DE ECUALIZACIÓN

ATENCIÓN!

- Para células de carga con sensibilidad de 2 mV/V, la diferencia entre las sensibilidades no debe ser superior a 0.1 mV.
Para células de carga con sensibilidad de 3 mV/V, la diferencia entre las sensibilidades no debe ser superior a 0.15 mV.
- La placa está equipada con un potenciómetro de 20 Ω para cada célula de carga.

Ejemplo con 4 células de carga y un peso muestra de 978 kg:

1. Girar el tornillo de todos los potenciómetros en sentido antihorario ponéndolos a 0 Ω.
2. Posicionar el peso muestra en correspondencia de la célula de carga CL1 y tomar nota del valor visualizado en la pantalla; repetir la operación en correspondencia de cada una de las células de carga.
Ejemplo: CL1 = 1008 kg CL2 = 998 kg
 CL3 = 973 kg CL4 = 985 kg
3. Ajustar los potenciómetros correspondientes a los valores de peso más altos (W1, W2, W3), sin tocar el correspondiente al valor más bajo (W3).
4. Posicionar el peso muestra en correspondencia de la célula de carga CL1, ajustar el potenciómetro W1 para cambiar el valor visualizado en la pantalla de 1008 kg a 973 kg.
5. Posicionar el peso muestra en correspondencia de la célula de carga CL2; ajusta rel potenciómetro W2 para cambiar el valor visualizado en la pantalla de 998 kg a 973 kg.
6. Posicionar el peso muestra en correspondencia de la célula de carga CL4; ajustar el potenciómetro W4 para cambiar el valor mostrado en la pantalla de 985 kg a 973 kg.
7. Posicionar el peso muestra en correspondencia de la célula de carga CL3 y tomar nota del valor visualizado en la pantalla, por ejemplo 966 kg.
8. Posicionar el peso muestra en correspondencia de CL1 y ajustar el potenciómetro W1 hasta visualizar 966 kg.
9. Posicionar el peso muestra en correspondencia de CL2 y ajustar el potenciómetro W2 hasta visualizar 966 kg.
10. Posicionar el peso muestra en correspondencia de CL4 y ajustar el potenciómetro W4 hasta visualizar 966 kg.
11. Posicione el peso muestra en correspondencia de CL3 y tomar nota del valor visualizado en la pantalla, por ejemplo 962 kg.
12. Repetir el proceso varias veces hasta visualizar en la pantalla el mismo valor de peso para las cuatro células.
13. Retirar el peso muestra y poner a cero la tara, después posicionar el peso muestra en el centro y calibrar el instrumento (vease el manual de uso del instrumento).