

BOÎTES DE JONCTION ATEX/IECEX

LAUMAS®

ACIER INOX AISI 304



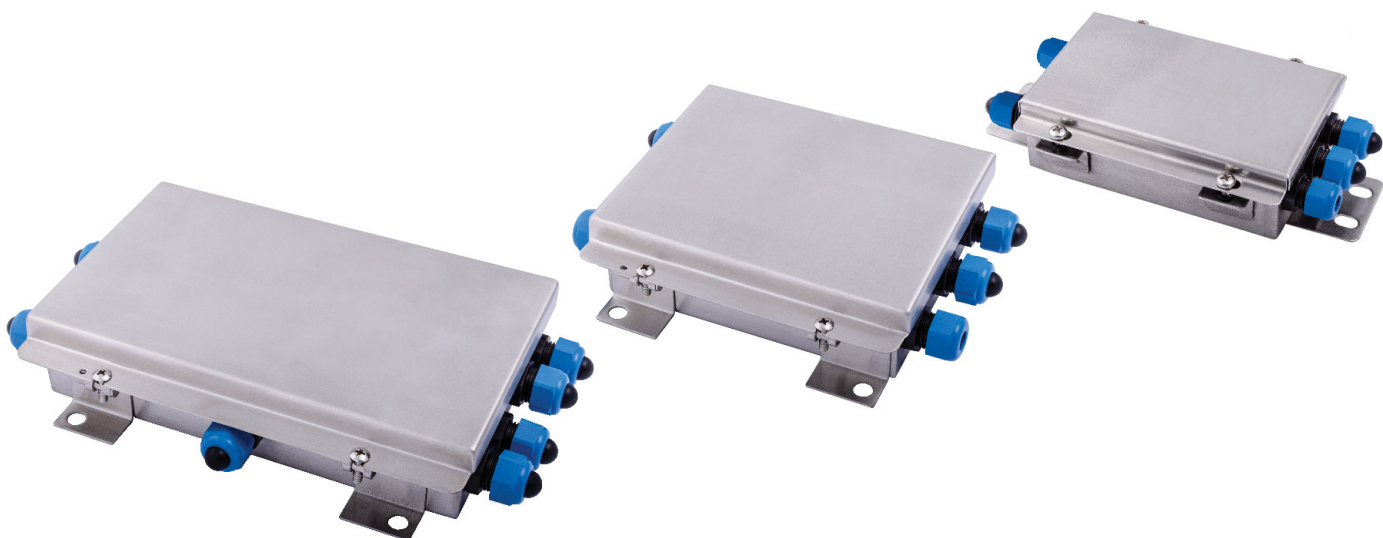

II 1G Ex ia IIC T4
II 1D Ex ta IIIC T85°C

-20 °C ≤ Tamb +60 °C
-20 °C ≤ Tamb +60 °C

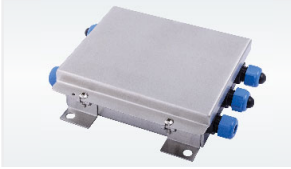

- BOÎTE DE JONCTION EN ACIER INOX AISI 304
- DEGRÉ DE PROTECTION IP67
- CONNEXION DES CAPTEURS DE PESAGE À 4/6 FILS

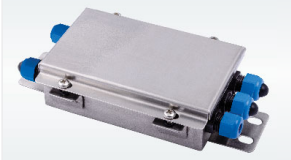
	DESCRIPTION	CODE
CARTE D'ÉGALISATION		
	<ul style="list-style-type: none">■ Connexion jusqu'à 4 capteurs de pesage.■ 4+1 presse étoupes en polyamide M16x1.5 - bouchons.	CE41ATEX
	<ul style="list-style-type: none">■ Connexion jusqu'à 8 capteurs de pesage.■ 8+1 presse étoupes en polyamide M16x1.5 - bouchons.	CE81ATEX
	<ul style="list-style-type: none">■ Connexion jusqu'à 4 capteurs de pesage.■ 4+1 presse étoupes en polyamide M12x1.5 - bouchons.	CE41PATEX

CERTIFICATIONS



ATEX/IECEX (zones 1-21)



Conforme aux normes de l'Union Douanière Eurasienne



Équivalent du marquage CE pour le Royaume-Uni

CERTIFICATIONS SUR DEMANDE



Conforme aux normes de l'Union Douanière Eurasienne qui permet l'usage en atmosphère explosible



Conforme aux normes du marché Chinois pour les atmosphères explosibles

INSTALLATION ET ENTRETIEN

- Connectez les boîtes de jonction au réseau de terre.
- Utilisez des câbles avec une section appropriée conformément à la norme technique EN60079-14:2014.
- Pour les boîtes de jonction installées dans des zones dangereuses utiliser les barrières certifiées ATEX Ex ia placées dans une zone de sécurité.
- Nettoyez régulièrement la surface des boîtes de jonction avec un chiffon humide pour éviter l'accumulation de poussière.
- Remplacer la membrane du presse-étoupe si elle est endommagée pour éviter que le gaz ou la poussière ne pénètrent à l'intérieur de la boîte de jonction.

DIMENSIONS (mm)

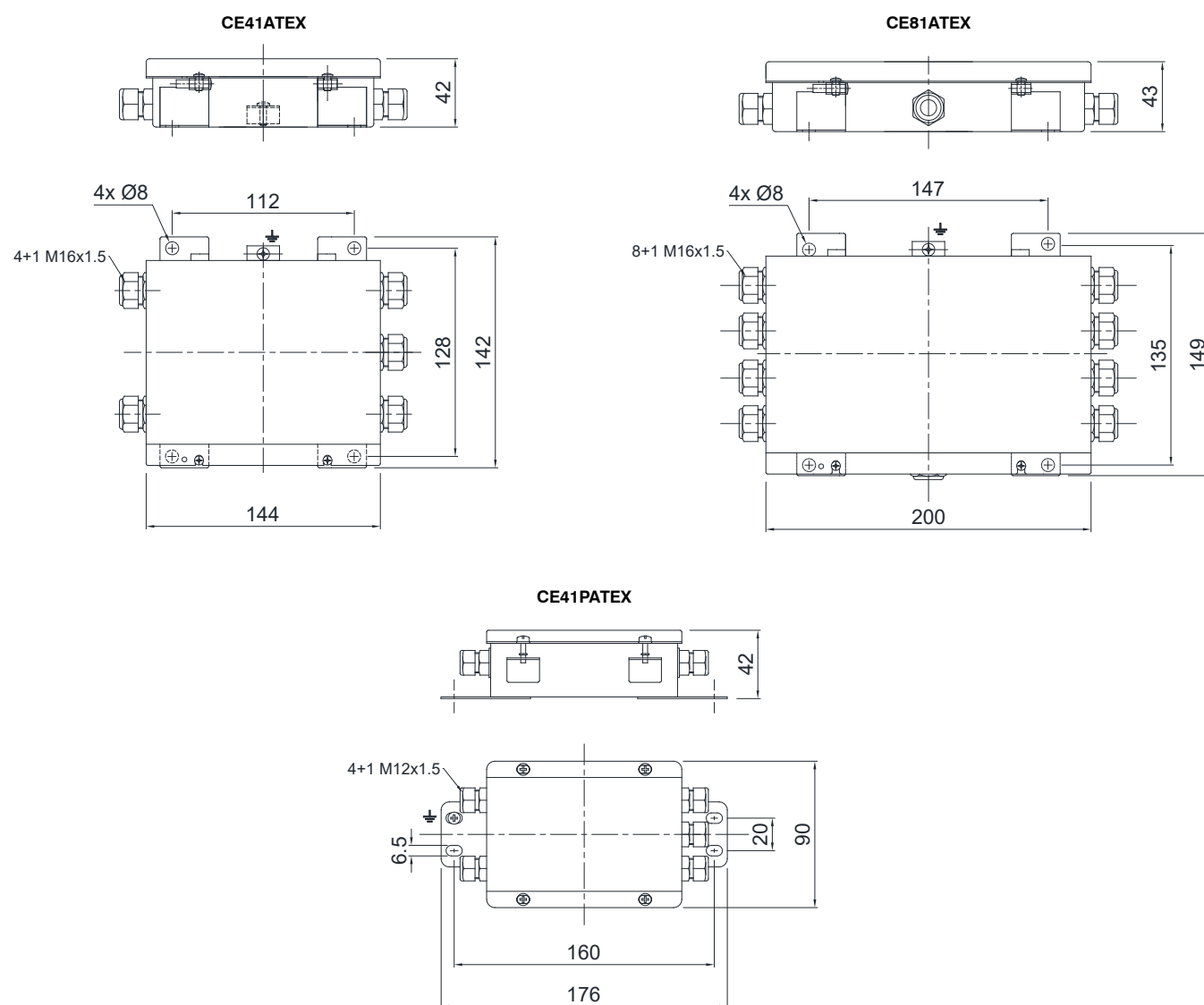

CONNEXIONS ÉLECTRIQUES

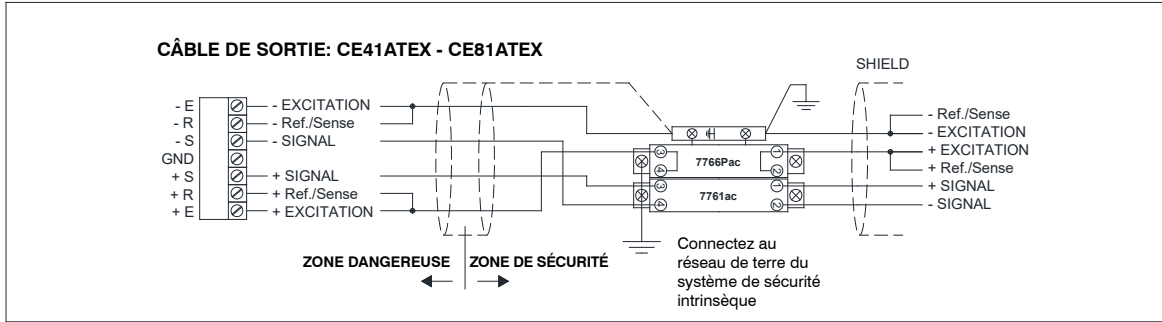

CE41ATEX

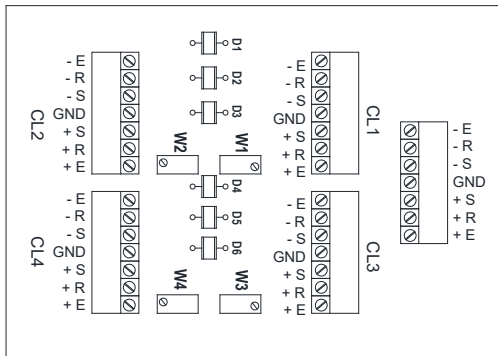

CE81ATEX

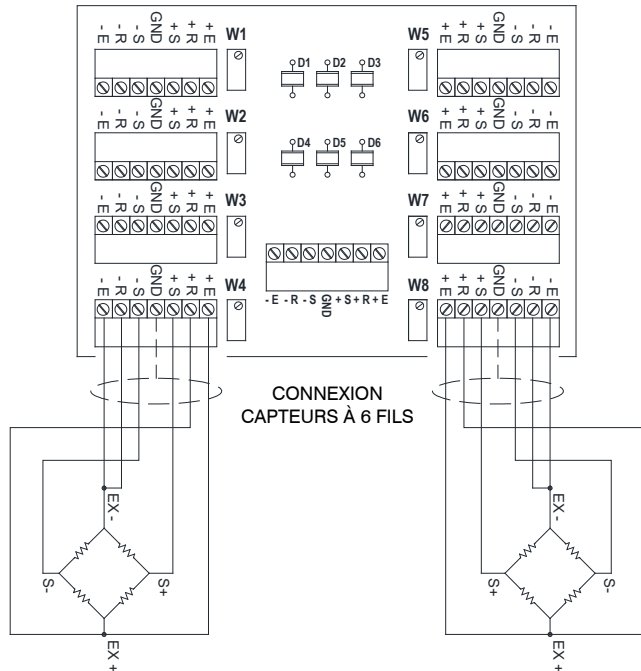

CONNEXION CAPTEURS À 6 FILS

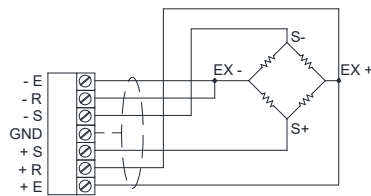

CONNEXION CAPTEURS À 4 FILS

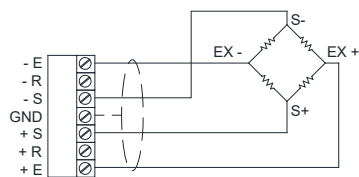

CONNEXION CAPTEURS À 6 FILS

CONNEXION CAPTEURS À 4 FILS

**CÂBLE SORTIE À 4 FILS
AVEC CAPTEUR À 4 FILS**

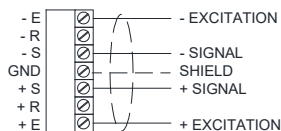

**CÂBLE SORTIE À 6 FILS
AVEC CAPTEUR À 6 FILS**

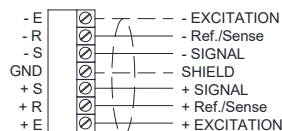

**CÂBLE SORTIE À 6 FILS
AVEC CAPTEUR À 4 FILS**

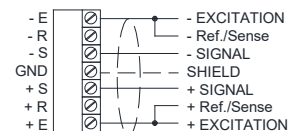

CONNEXIONS ÉLECTRIQUES

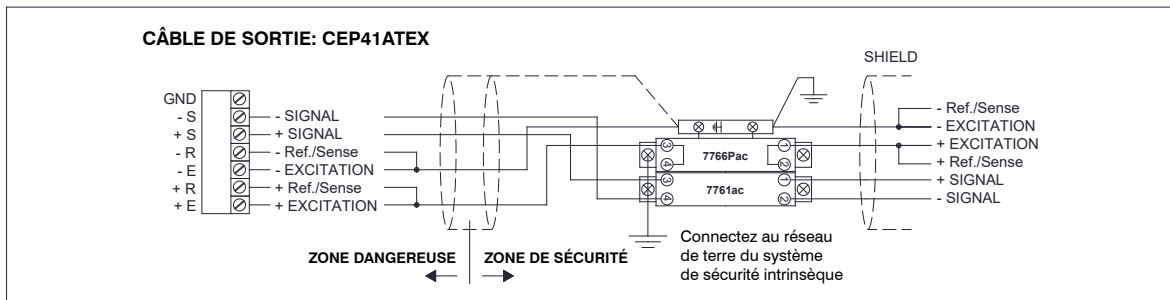

CE41PATEX

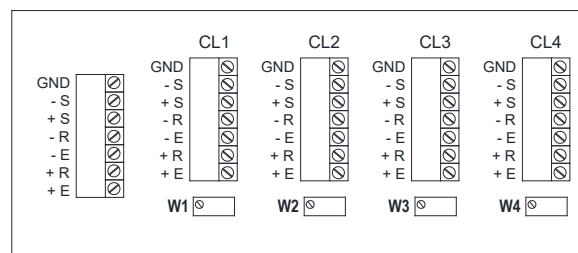

CONNEXION CAPTEURS À 6 FILS

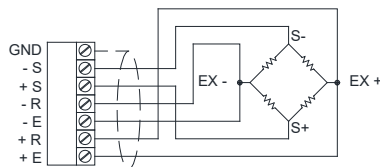

CONNEXION CAPTEURS À 4 FILS

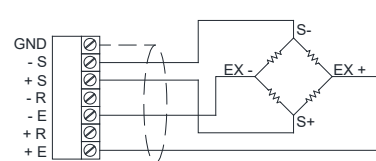

CABLE SORTIE À 4 FILS AVEC CAPTEUR À 4 FILS

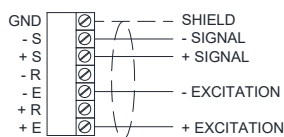

CABLE SORTIE À 6 FILS AVEC CAPTEUR À 6 FILS

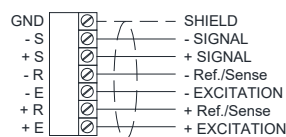

CABLE SORTIE À 6 FILS AVEC CAPTEUR À 4 FILS

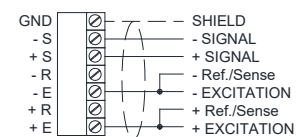

PROCEDURE D'ÉGALISATION

ATTENTION!

- Pour les capteurs de pesage avec une sensibilité de 2 mV/V, la différence entre les sensibilités ne doit pas être supérieure à 0.1 mV.
Pour les capteurs de pesage avec une sensibilité de 3 mV/V, la différence entre les sensibilités ne doit pas être supérieure à 0.15 mV.
- La carte est équipée d'un potentiomètre de 20 Ω pour chaque capteur de pesage.

Exemple avec 4 capteurs de pesage et un poids étalon de 978 kg:

1. Tourner la vis de tous les potentiomètres dans le sens antihoraire pour les amener à 0 Ω .
2. Placer le poids étalon en correspondance du capteur de pesage CL1 et noter la valeur affichée à l'écran; répéter l'opération pour tous les capteurs de pesage.
Exemple: CL1 = 1008 kg CL2 = 998 kg
 CL3 = 973 kg CL4 = 985 kg
3. Régler les potentiomètres relatifs aux valeurs de poids les plus élevées (W1, W2, W4), en laissant inchangé celui relatif à la valeur la plus basse (W3).
4. Placer le poids étalon en correspondance du capteur de pesage CL1; régler le potentiomètre W1 pour modifier la valeur affichée sur l'écran de 1008 kg à 973 kg.
5. Placer le poids étalon en correspondance du capteur de pesage CL2; régler le potentiomètre W2 pour modifier la valeur affichée sur l'écran de 998 kg à 973 kg.
6. Placer le poids étalon en correspondance du capteur de pesage CL4; régler le potentiomètre W4 pour modifier la valeur affichée sur l'écran de 985 kg à 973 kg.
7. Placer le poids étalon en correspondance du capteur de pesage CL3 et notez la valeur affichée à l'écran, par exemple 966 kg.
8. Placer le poids étalon en correspondance de CL1 et régler le potentiomètre W1 jusqu'à afficher 966 kg.
9. Placer le poids étalon en correspondance de CL2 et régler le potentiomètre W2 jusqu'à afficher 966 kg.
10. Placer le poids étalon en correspondance de CL4 et régler le potentiomètre W4 jusqu'à afficher 966 kg.
11. Placer le poids étalon en correspondance de CL3 et noter la valeur affichée à l'écran, par exemple 962 kg.
12. Répéter la procédure plusieurs fois jusqu'à ce que l'écran affiche la même valeur de poids pour les quatre capteurs de pesage.
13. Retirer le poids étalon et réinitialiser la tare, puis placer le poids étalon au centre et étalonner l'instrument (voir le manuel d'utilisation de l'instrument).