



- CASSETTA DI GIUNZIONE IN ABS
- GRADO DI PROTEZIONE IP67
- TEMPERATURA DI LAVORO: -20 °C +60 °C
- COLLEGAMENTO DI CELLE DI CARICO A 4/6 FILI

DESCRIZIONE	CODICE
SCHEDA DI EQUALIZZAZIONE	
 <p>Collegamento fino a 4 celle di carico.</p> <ul style="list-style-type: none"> ■ 4+1 pressacavi in poliammide M16x1.5 - tappi. ■ 4+1 raccordi in PVC per guaina. 	<p>CE41N CE41NR</p>
 <p>Collegamento fino a 8 celle di carico. Dispositivo di protezione contro fulmini e scariche elettriche. Morsetto per collegamento alla rete di terra.</p> <ul style="list-style-type: none"> ■ 8+2 pressacavi in poliammide M16x1.5 - tappi. ■ 8+2 raccordi in PVC per guaina. 	<p>CE81PN CE81PNR</p>
SCHEDA PER COLLEGAMENTO PARALLELO	
 <p>Collegamento fino a 4 celle di carico.</p>	<p>CIP67N</p>
 <p>Collegamento fino a 4 celle di carico.</p> <ul style="list-style-type: none"> ■ 4+1 pressacavi in poliammide M16x1.5 - tappi. ■ 4+1 raccordi in PVC per guaina. 	<p>C41N C41NR</p>

CERTIFICAZIONI



Conforme alle normative dell'Unione Doganale Eurasiatica



Equivalente della marcatura CE per il Regno Unito

DIMENSIONI (mm)

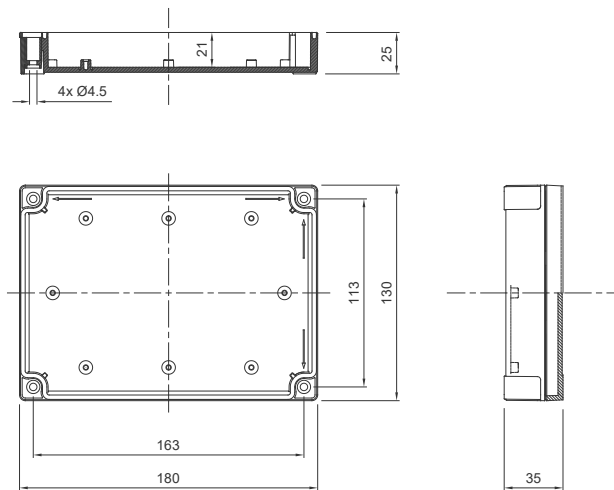

COLLEGAMENTI ELETTRICI

PER COLLEGARSI AGLI STRUMENTI UTILIZZARE:

- Collegamento a 4 fili: cavo schermato a 4 conduttori sezione minima 0.5 mm².
- Collegamento a 6 fili: cavo schermato a 6 conduttori sezione minima 0.2 mm².

CE41N - CE41NR

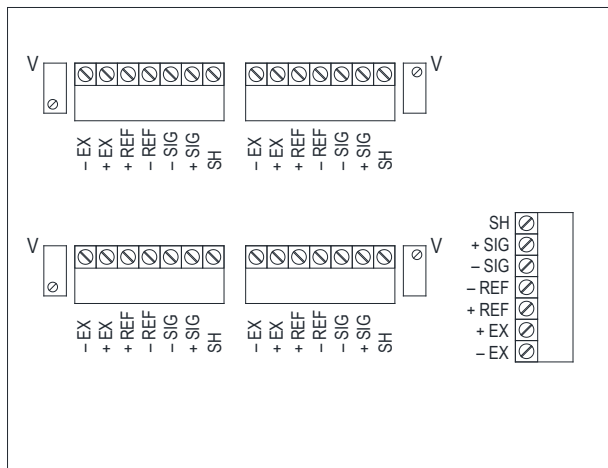

COLLEGAMENTO CELLE A 6 FILI

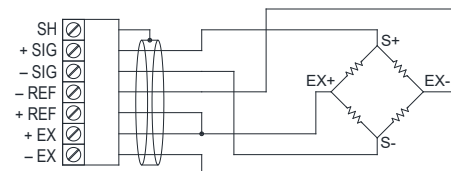

COLLEGAMENTO CELLE A 4 FILI

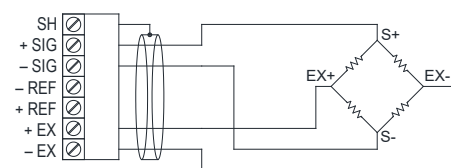

CAVO D'USCITA A 4 FILI CON CELLA A 4 FILI

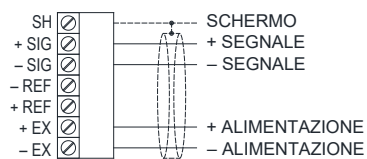

CAVO D'USCITA A 6 FILI CON CELLA A 6 FILI

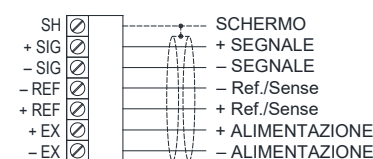

CAVO D'USCITA A 6 FILI CON CELLA A 4 FILI

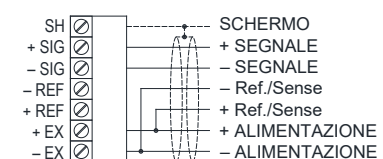

COLLEGAMENTI ELETTRICI

CE81PN - CE81PNR

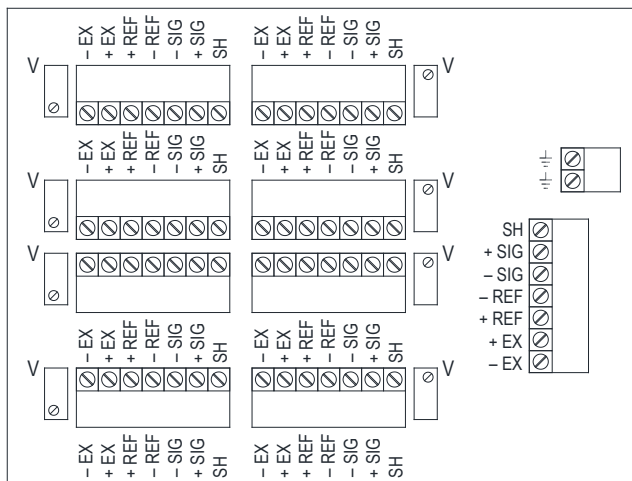

COLLEGAMENTO CELLE A 6 FILI

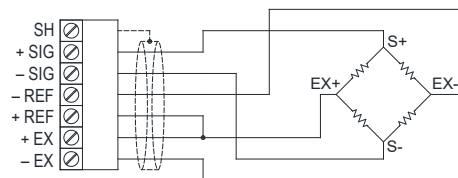

COLLEGAMENTO CELLE A 4 FILI

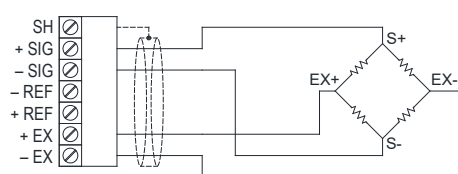

CAVO D'USCITA A 4 FILI CON CELLA A 4 FILI

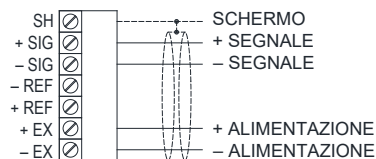

CAVO D'USCITA A 6 FILI CON CELLA A 6 FILI

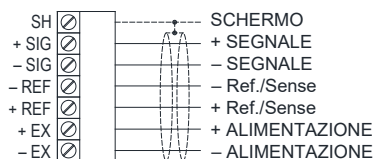

CAVO D'USCITA A 6 FILI CON CELLA A 4 FILI

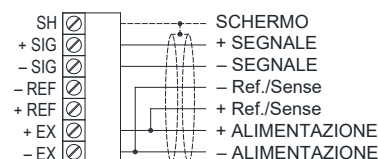

COLLEGAMENTI ELETTRICI

CIP67N - C41N - C41NR

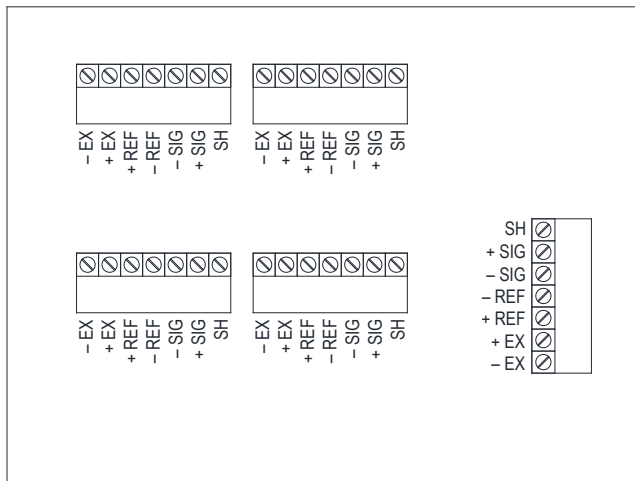

COLLEGAMENTO CELLE A 6 FILI

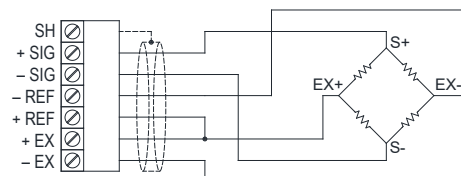

COLLEGAMENTO CELLE A 4 FILI

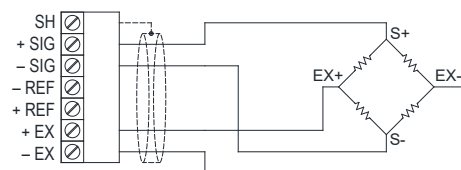

CAVO D'USCITA A 4 FILI CON CELLA A 4 FILI

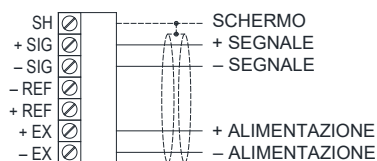

CAVO D'USCITA A 6 FILI CON CELLA A 6 FILI

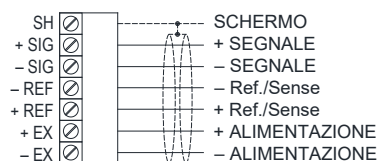

CAVO D'USCITA A 6 FILI CON CELLA A 4 FILI

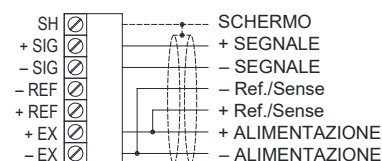

PROCEDURA DI EQUALIZZAZIONE

ATTENZIONE!

- Per celle di carico con sensibilità 2 mV/V la differenza tra le sensibilità non deve essere maggiore di 0.1 mV.
Per celle di carico con sensibilità 3 mV/V la differenza tra le sensibilità non deve essere maggiore di 0.15 mV.
- La scheda è dotata di un potenziometro da 50 Ω per ogni cella di carico.

PROCEDURA CON TESTER (scala in mV e VDC):

Esempio con 4 celle di carico ed un peso campione di 978 kg:

1. Verificare che il valore di tensione misurato sui test point V sia 0 mV; eventualmente regolare i potenziometri fino ad ottenere il valore corretto.
2. Posizionare il peso campione in corrispondenza di ogni cella di carico e annotare ogni volta il peso indicato a display.
Esempio: 1008 kg – 998 kg – 973 kg – 985 kg.
3. Misurare la tensione di alimentazione tra i morsetti +EX e -EX.
Esempio: 4.87 VDC.
4. Regolare i potenziometri relativi ai valori di peso più alti, lasciando inalterato quello relativo al valore più basso; il valore in mV che dovrà essere misurato sui rispettivi test point è dato dalla seguente formula:
$$[(\text{valore cella da regolare} - \text{valore cella più basso}) \div \text{valore cella più basso}] \times \text{valore tensione di alimentazione} \times 1000$$

$$[(1008 - 973) \div 973] \times 4.87 \times 1000 = 175 \text{ mV}$$

$$[(998 - 973) \div 973] \times 4.87 \times 1000 = 125 \text{ mV}$$

$$[(985 - 973) \div 973] \times 4.87 \times 1000 = 60 \text{ mV}$$
5. Regolare i potenziometri delle tre celle di carico fino ad ottenere rispettivamente i seguenti valori:
175 mV – 125 mV – 60 mV
6. Posizionare il peso campione in corrispondenza di ogni cella di carico, il display deve ora indicare lo stesso valore di peso.
7. Rimuovere il peso campione e azzerare la tara, poi posizionare il peso campione al centro e calibrare lo strumento (vedi manuale d'uso dello strumento).

PROCEDURA SENZA TESTER:

Esempio con 4 celle di carico e un peso campione di 978 kg:

1. Ruotare in senso antiorario la vite di tutti i potenziometri portandoli a 0 Ω.
2. Posizionare il peso campione in corrispondenza della cella di carico CL1 e annotare il valore visualizzato sul display; ripetere l'operazione per tutte le celle di carico.
Esempio: CL1 = 1008 kg CL2 = 998 kg
 CL3 = 973 kg CL4 = 985 kg
3. Regolare i potenziometri relativi ai valori di peso più alti (W1, W2, W4), lasciando inalterato quello relativo al valore più basso (W3).
4. Posizionare il peso campione in corrispondenza della cella di carico CL1; regolare il potenziometro W1 per modificare il valore visualizzato sul display da 1008 kg a 973 kg.
5. Posizionare il peso campione in corrispondenza della cella di carico CL2; regolare il potenziometro W2 per modificare il valore visualizzato sul display da 998 kg a 973 kg.
6. Posizionare il peso campione in corrispondenza della cella di carico CL4; regolare il potenziometro W4 per modificare il valore visualizzato sul display da 985 kg a 973 kg.
7. Posizionare il peso campione in corrispondenza della cella di carico CL3 e annotare il valore visualizzato sul display, per esempio 966 kg.
8. Posizionare il peso campione in corrispondenza di CL1 e regolare il potenziometro W1 fino a visualizzare 966 kg.
9. Posizionare il peso campione in corrispondenza di CL2 e regolare il potenziometro W2 fino a visualizzare 966 kg.
10. Posizionare il peso campione in corrispondenza di CL4 e regolare il potenziometro W4 fino a visualizzare 966 kg.
11. Posizionare il peso campione in corrispondenza di CL3 e annotare il valore visualizzato sul display, per esempio 962 kg
12. Ripetere la procedura più volte fino a visualizzare sul display lo stesso valore di peso per tutte e quattro le celle di carico.
13. Rimuovere il peso campione e azzerare la tara, poi posizionare il peso campione al centro e calibrare lo strumento (vedi manuale d'uso dello strumento).