

# CASTLM8I 3A

LAUMAS®

CAJA HIGIÉNICA DE ACERO INOXIDABLE PARA TRANSMISOR DE PESO TLM8



Instrumento TLM8 no incluido.  
Para conocer las funciones y características técnicas del instrumento, consulte la hoja de datos dedicada.

- Caja higiénica de acero inoxidable AISI 304 para transmisor de peso multicanal TLM8.
- Dispositivo higiénico RPSCQC autorizado por 3-A SSI.
- Dimensiones: 280x206x85 mm.
- Soportes para montaje en panel incluidos.
- Grado de protección del panel frontal IP69K.
- 6 prensacables M12x1.5.
- Teclado de 5 teclas.
- Tecla TEST para acceso directo a las funciones de diagnóstico.

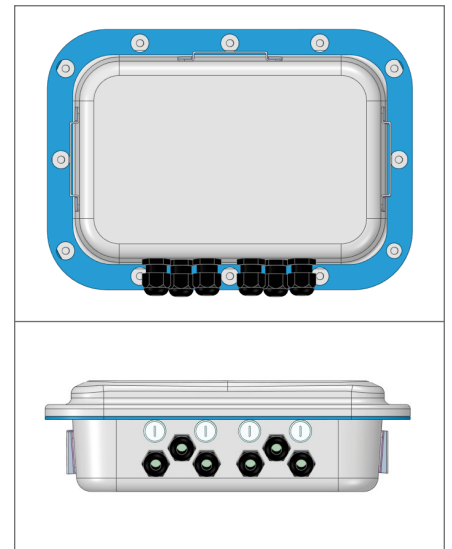

## CERTIFICACIONES



Equivalente a la marca CE en el Reino Unido



Norma americana que regula el diseño, la fabricación y la utilización de equipos higiénicos

## DIMENSIONES (mm)

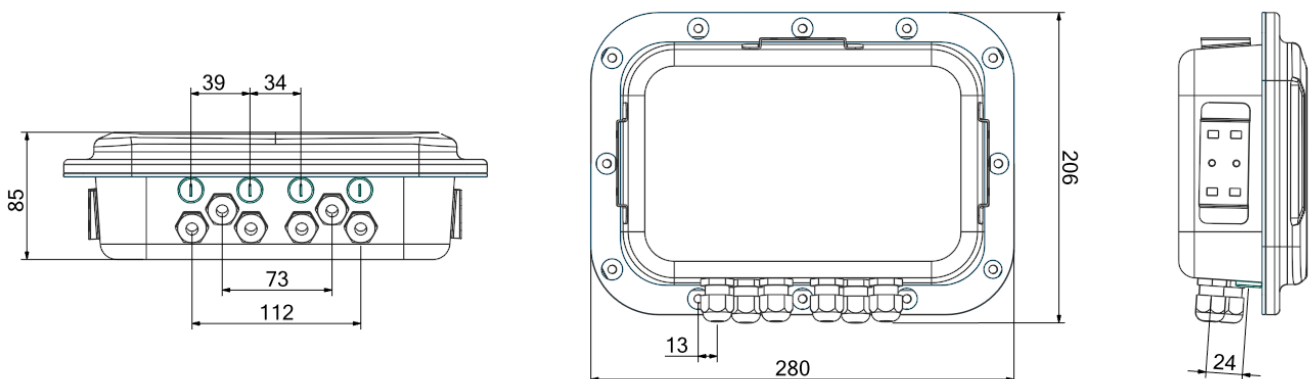

La Empresa se reserva el derecho de realizar cambios en los datos técnicos, dibujos e imágenes sin previo aviso.